

標準定格電圧
Standard Rated Voltage
12V/24V/100V

DC モーター DC MOTOR 40W

MODEL **SS40E4**

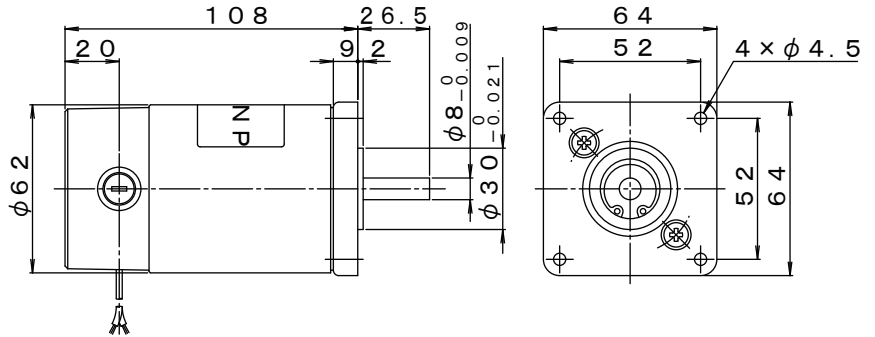

質量 Mass 1.1kg

連続定格 Continuous rating				無負荷 No load		電機子抵抗 Armature R. Ω	電機子慣性モーメント (GD ²) R. Inertia kg·cm ² (kgf·cm ²)	機械的時定数 (tm) ms	逆起電力定数 (Ke) V/krpm	トルク定数 (Kt) N·m/A	ブラシ長さ Brush L mm
電圧 Voltage DC-V	電流 Current A	回転速度 Speed rpm	トルク Torque N·m (kgf·cm)	電流 Current A	回転速度 Speed rpm						
12	5.5	2500	0.16 (1.6)	0.55	3100	0.4	0.53 (2.1)	18	3.87	0.037	10 限度長さ 4
24	2.7	2500	0.16 (1.6)	0.28	3100	1.7	0.53 (2.1)	18	7.74	0.074	
100	0.6	2500	0.16 (1.6)	0.06	3100	28	0.53 (2.1)	18	32.3	0.31	

標準定格電圧以外の電圧も製作いたします。
Ready for offering manufacturing service for a special-Voltage product, apart from standard voltage.

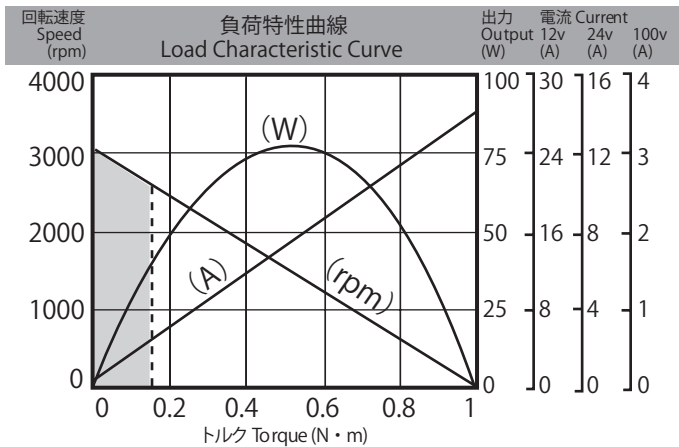

許容オーバーハング荷重：49N(5kgf) Permissible Overhung Load
許容スラスト荷重：78N(8kgf) Permissible Thrust Load
オーバーハング荷重の着力点は、軸端部長さの1/2の位置。
Point of application of force for overhung load lies on half as long as shaft edge length.

●適用ドライバ Matching Driver List

電源電圧 Supply Voltage	ドライバ形式名 Driver Model	ページ Page
DC12V	MD1D-B□08	64
	MS-100□10	60
DC24V	MD1D-C□04	64
	MS-100□05	60
DC48V	MD1D-D□04	64
AC100V	MS-300□1001	62

●標準仕様

- 使用温度：-10℃～40℃
- 使用湿度：40%～90% 結露なきこと
- 回転方向：可逆
- 耐熱クラス：B
- 絶縁抵抗：DC500Vメガにて、20MΩ以上
- 耐電圧：AC 1000V 1分間
- 外観：生地(鉄ケース部めっき)

●取り扱い上の注意

- モーターリード線の赤を(+)に、青を(-)に接続するとモーター軸から見て時計方向に回転します。
- DC電源の極性を替えると、正逆相似の特性が得られます。モーターが回転中に極性を替えると、モーターや相手装置に悪影響を与えます。一旦停止後に逆方向に回転して下さい。
- 定格は平滑な直流電源での連続定格です。脈流電源を使用する場合は温度上昇が高くなりますのでモーターの温度上昇に注意して下さい。



電磁ブレーキ ELECTROMAGNETIC BRAKE

DC タコジェネレータ DC TACHO-GENERATOR

エンコーダ ENCODER

■ 付属品

DCモータSS40E4は、減速機や下記の付属品と自由に組み合わせられます。

■ ACCESSORIES

DC motor model SS40E4 is freely combined with any gear head and any accessories to be given below.

電磁ブレーキ付DCモータ DC MOTOR WITH ELECTROMAGNETIC BRAKE
電磁ブレーキの詳細は、p.54を参照下さい。 As for details of the brake, refer to page54

SS40E4-B

通電時開放型 Released on Excitation Type
DC-V
12, 24, 90
静摩擦トルク Static Friction Torque
0.25N・m (2.5kgf・cm)

質量Mass 1.3kg

電磁ブレーキカバー付 ELECTROMAGNETIC BRAKE WITH COVER

SS40E4-BC

質量Mass 1.3kg

DCタコジェネレータ付DCモータ DC MOTOR WITH TACHO-GENERATOR
タコジェネレータの詳細は、p.52を参照下さい。 As for details of Tacho-generator, refer to page52

SS40E4-T0

質量Mass 1.3kg

ブレーキ+DCタコジェネレータ BRAKE+TACHO-GENERATOR

SS40E4-BT0

質量Mass 1.5kg

エンコーダ付DCモータ DC MOTOR WITH E0 type ENCODER
エンコーダの詳細は、p.50を参照下さい。 As for details of the encoder, refer to page50

SS40E4-E0

出力パルス数 Output Pulses
100P/R 500P/R
入出力取出方式 Connection Method
コネクタ Connector

質量Mass 1.2kg

ブレーキ+E0型エンコーダ BRAKE+E0 type ENCODER

SS40E4-BE0

質量Mass 1.5kg

エンコーダ付DCモータ DC MOTOR WITH EM type ENCODER
エンコーダの詳細は、p.50を参照下さい。 As for details of encoder, refer to page 50

SS40E4-EM

出力パルス数 Output Pulses
100P/R 600P/R 1000P/R
入出力取出方式 Connection Method
リード線 Lead Wire

質量Mass 1.3kg

ブレーキ+EM型エンコーダ BRAKE+EM type ENCODER

SS40E4-BEM

質量Mass 1.5kg

本カタログ記載の内容は予告なく変更させていただく場合がありますのでご了承下さい。 Content of this catalogue is subject to change without notice.

ブラシレス DCモータ
ブラシ付 DCモータ
モータ オプション
ドライバ
ドライバ オプション
技術説明 その他
MM16F 2W
SS23F 10W
SS32G 14W
SS40E2 20W
SS40E4 40W
SS40E6 60W
SS40E8 80W
SS60E3 120W
SS60E6 250W
SS60E8 350W

